

**Palnut®**

RONDELLA PALNUT ZINCATA A CALDO

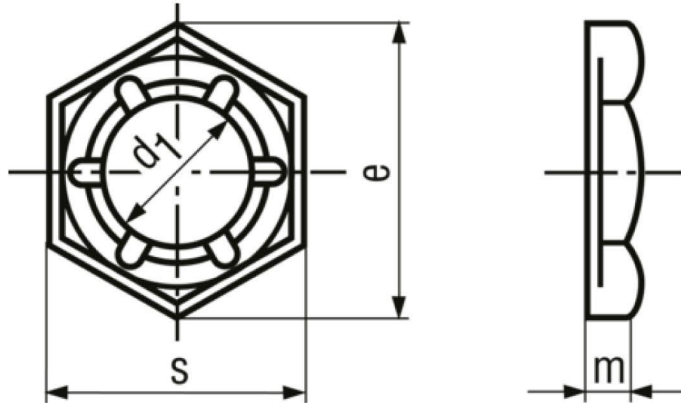

Produttore

**Palnut®**

Marca

Palnut®

Materiale

Acciaio per molle

Superficie

zincato bianco

Standard

DIN 7967 (Norma ritirata), ~UNI 8835

Istruzioni per il montaggio

Serraggio del controdado elastico: avvitare manualmente e completare utilizzando la chiave, serrando ulteriormente da 1/4 a 1/2 giro.

Illustrazione istruzioni per il montaggio

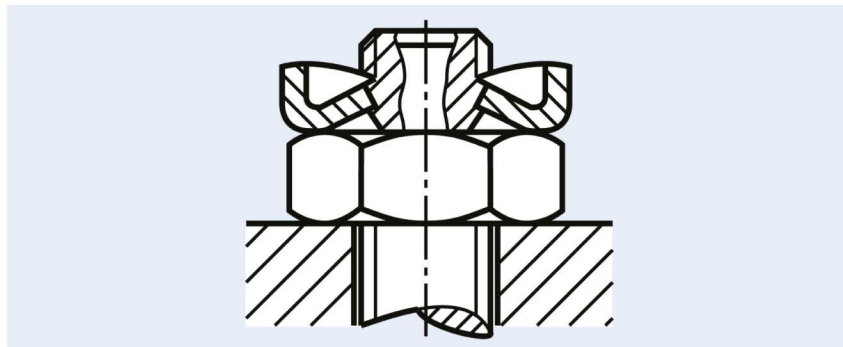

Avvertenze

ISO 4042

Elementi di collegamento bonificati con durezza  $\geq 360$  HV ed elementi di collegamento cementati e temprati e riverniti con rivestimento elettrolitico: rischio di infragilimento da idrogeno!

Ulteriori informazioni sui rischi residui si trovano nella sezione introduttiva.

Codice	d1	e~	s	m
134.0041.30	M12	21,9	19	4,5
134.0111.55	M16	27,7	24	5